

# !deao hub

## Pantalla Táctil Interactiva

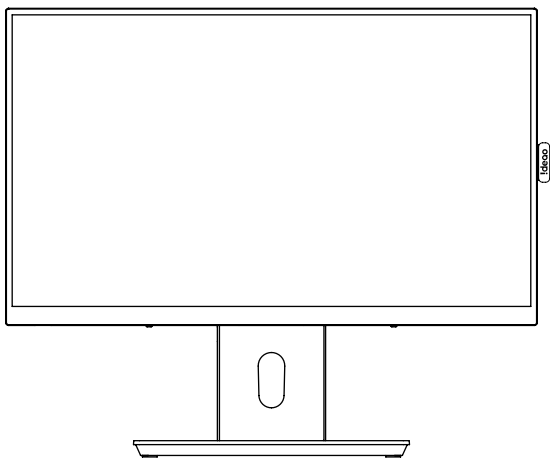

### Guía de inicio rápido

**Ideao Hub** es un versátil monitor táctil interactivo QHD de 24 pulgadas para revolucionar la forma en que colaboras. Con solo enchufar un cable, puedes transformar fácilmente tu PC en una pantalla táctil gigante, tomar notas en tu documento con plena compatibilidad con Windows Ink, ampliar la conectividad con 10 puertos E/S y disfrutar de la experiencia de toque y escritura más suave con Ideao Hub.

¡Da rienda suelta a tu creatividad!

### Contenido del paquete

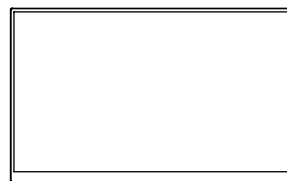

Monitor



Cuello del soporte

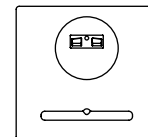

Base del soporte



Cable HDMI



Cables USB  
USB-C a USB-C x1  
USB 3.0 A a B x1



Tornillos del cuello x4  
Destornillador x1



Soporte para  
bolígrafos

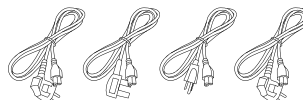

Cable de alimentación

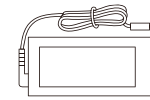

Adaptador AC/DC



Guía de  
inicio rápido

## Visión general

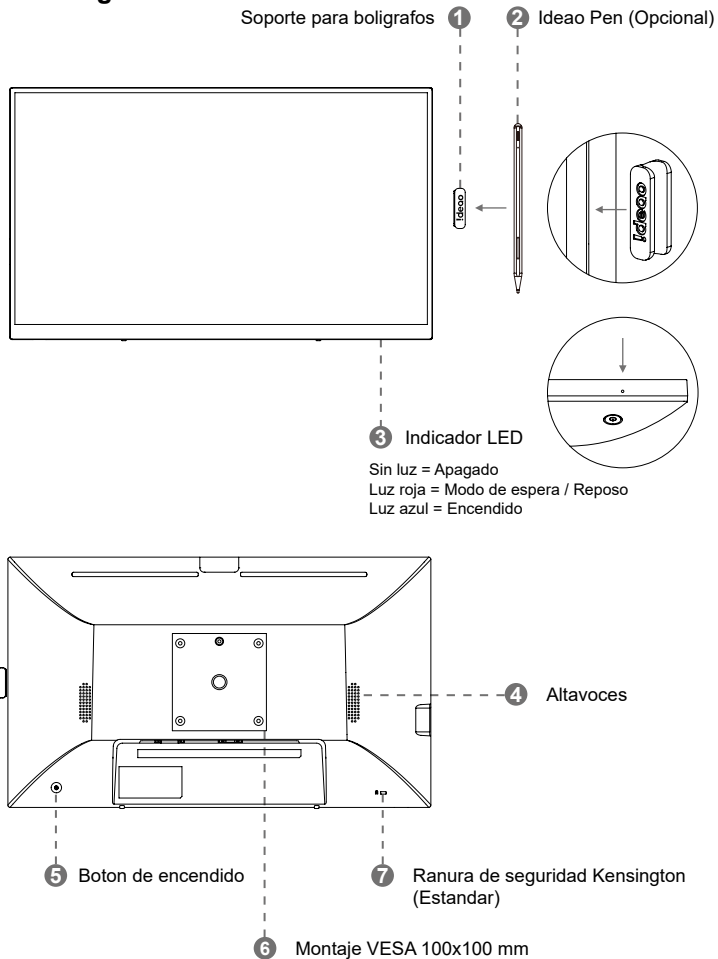

## **8** Puertos de E/S

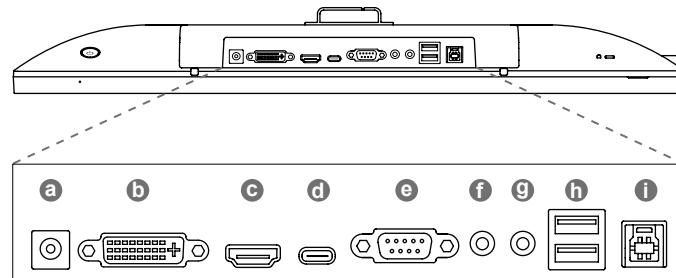

<b>a</b>	DC IN	Conecta al adaptador de corriente.
<b>b</b>	DVI-D	Conecta a un dispositivo fuente mediante un cable DVI-D.
<b>c</b>	HDMI	Conecta a un dispositivo fuente mediante un cable HDMI.
<b>d</b>	USB Tipo C	Conecta a un dispositivo fuente mediante un cable USB Tipo-C para video, audio, tactil y suministro de energia.
<b>e</b>	VGA (D-SUB)	Conecta a un dispositivo fuente de video mediante un cable VGA.
<b>f</b>	Entrada de Audio	Conecta a un dispositivo de entrada de audio, usado con un dispositivo VGA.
<b>g</b>	Salida de Audio	Conecta a un dispositivo de salida de audio como auriculares.
<b>h</b>	USB-A 2.0	Conecta a un dispositivo USB, como una memoria USB, raton, teclado y altavoz.
<b>i</b>	USB-B	Conecta a una PC para usar la funcion tactil.
<b>j</b>	USB-A 3.0	Conecta a un dispositivo USB, como una memoria USB, raton, teclado y altavoz.

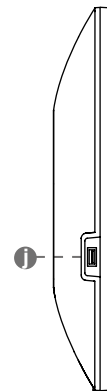

## Instalación del soporte

1.



Coloque el monitor sobre la espuma para proteger su superficie.

Tornillos del cuello \*4 (M4X10mm)

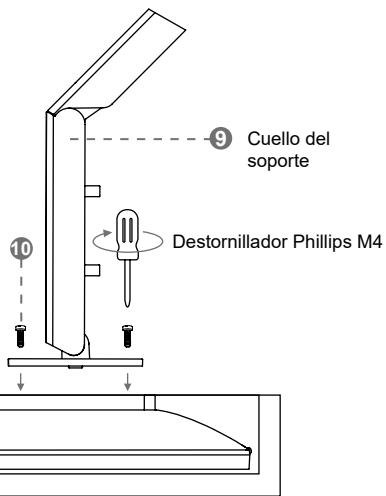

2.

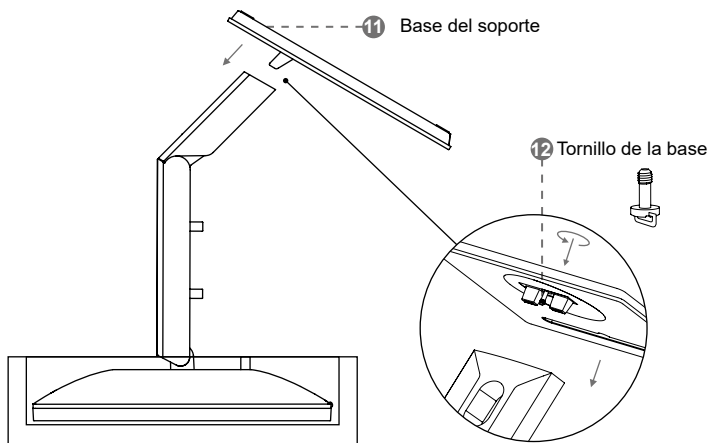

## Ajuste del soporte

Girar

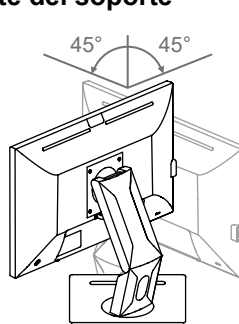

Altura

0-133.7mm

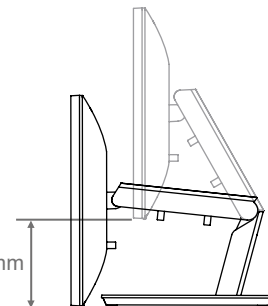

Levantarse e inclinarse

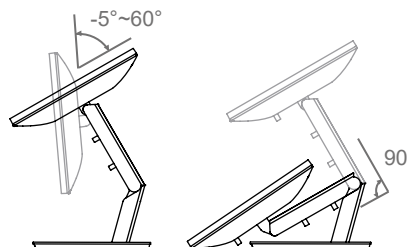

Flip

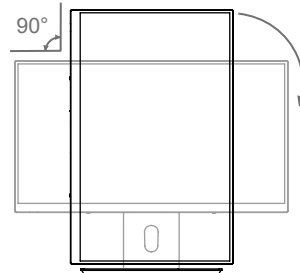

## Conectar el Ideo Hub

Enchufe completamente el suministro de energía en el tomacorriente y conecte el conector de energía en el lateral del producto. Asegurese de que la energía este en el rango de 100V a 240V con una frecuencia de 50Hz/60Hz  $\pm$  5%.

## Conectar a una PC o portátil

Conecte su PC o portátil al Ideo Hub utilizando un cable USB tipo C, HDMI/DVI o VGA. Los puertos de conexión pueden diferir en diferentes productos.



La corriente de energía debe estar conectada a tierra.  
No retire el pin de tierra / contacto conectado a tierra.

## Uso de un cable USB-C

### Ideao Hub

### PC



USB-C  —————  USB-C



 Asegurese de que el extremo USB tipo C de su computadora admita el modo Alt DP para que se muestre correctamente. Para obtener mas informacion, consulte la tabla en la parte posterior.

## Conexion de los dispositivos utilizando un cable HDMI

### Ideao Hub

### PC

HDMI  —————  HDMI



USB-B  —————  USB-A



## Conexion de los dispositivos utilizando un cable DVI o VGA

\*Los cables DVI, VGA y de audio no estan incluidos en el paquete.

### Ideao Hub

### PC

DVI / VGA  —————  DVI / VGA

USB-B  —————  USB-A

Entrada de audio  —————  Salida de audio

	Fuente de video	Fuente de audio	Señal USB para Touch back	Potencia
USB-C	✓	✓	✓	✓
HDMI	✓	✓	X A través de USB-B	X
DVI / VGA	✓	X A través del cable de audio	X A través de USB-B	X

## Ajuste del menu en pantalla (OSD)

Deslice hacia abajo desde el borde superior derecho con dos dedos para mostrar los ajustes del OSD.

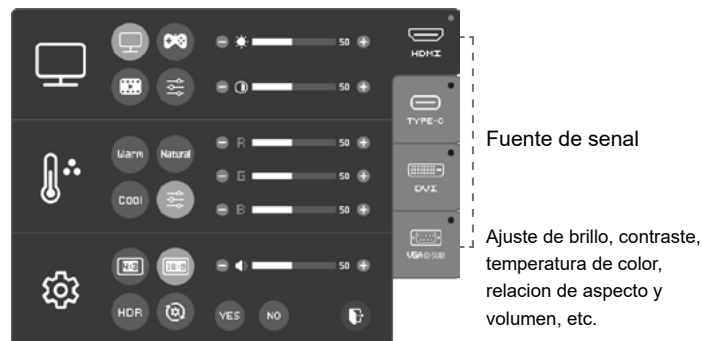
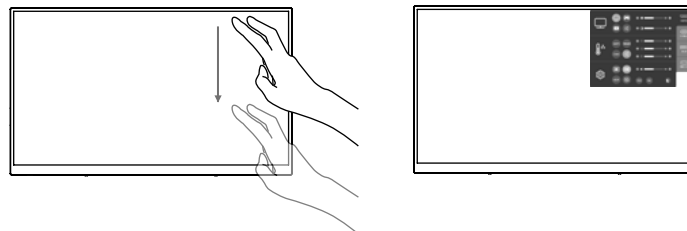

 El control tactil del ordenador se desactiva temporalmente cuando se activa el menu de ajustes OSD. Salga del menu OSD para reanudar la interaccion tactil con su ordenador.







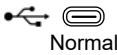

## Especificaciones

Por favor visite  
<https://funtechinnovation.com>

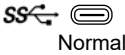
## Solucion de problemas

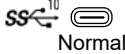
Por favor visite  
<https://funtechinnovation.com/faq/>

## Tabla de especificaciones USB-C

Conector USB-C		Transfere- ncia de datos	Mostrar	Potencia
USB 2.0 480 Mbps	 Normal	✓	X	X
	 PD habilitado	✓	X	✓
USB 3.1 Gen 1 5 Gbps	 Normal	✓	X	X
	 PD habilitado	✓	X	✓
USB 3.1 Gen 2 10 Gbps	 Normal	✓	X	X
	 PD habilitado	✓	X	✓
DisplayPort 5-10 Gbps	 Normal	✓	✓	X
	 PD habilitado	✓	✓	✓
Thunderbolt 20-40 Gbps PD habilitado DisplayPort		✓	✓	✓

## Información importante sobre seguridad, cumplimiento y garantía

\*Lea el manual antes de usar el producto\*



### ALIMENTACIÓN ¡ADVERTENCIA!

La fuente de alimentación es solo para uso en interiores. Utilice únicamente la fuente de alimentación incluida con su producto. No intente reparar o utilizar una fuente de alimentación dañada. No sumerja la fuente de alimentación en agua ni la someta a abusos físicos. Inspeccione regularmente la fuente de alimentación en busca de daños en el cable, enchufe y carcasa.

### ¡ADVERTENCIA DE BATERÍA!

Las baterías reemplazadas incorrectamente pueden presentar riesgo de fuga o explosión y causar lesiones personales. Las baterías recargables maltratadas pueden presentar riesgo de incendio o quemaduras químicas. No desmonte ni exponga a materiales conductores, humedad, líquidos o calor por encima de 54°C (130°F). No use ni cargue la batería si parece estar goteando, descolorida, deformada o de alguna manera anormal. No deje su batería descargada o sin usar durante períodos prolongados. No haga cortocircuitos. Su dispositivo puede contener una batería interna y recargable que no es reemplazable. La vida útil de la batería varía según el uso. Las baterías no operativas deben ser desechadas de acuerdo con las leyes locales. Si no hay leyes o regulaciones que lo rijan, deseche su dispositivo en un contenedor de basura electrónica. Mantenga las baterías fuera del alcance de los niños.

### Pautas de uso seguro para productos

- No abra ni modifique el producto excepto para quitar y reemplazar la batería.
- No desmonte ni intente reparar este producto.
- Este producto es seguro bajo condiciones de uso normales y razonablemente previsible.
- Si el producto no funciona correctamente, póngase en contacto con el distribuidor autorizado.
- El producto debe ser devuelto al distribuidor autorizado para cualquier servicio o reparación.
- Este no es un producto para niños y no está destinado a ser utilizado por niños menores de 14 años.

## FunTech Innovation Cumplimiento

Para obtener información sobre seguridad del producto, EMC, RF y energía, visite [www.funtechinnovation.com/compliance](http://www.funtechinnovation.com/compliance). No se requiere mantenimiento para el cumplimiento del producto. Este producto cumple con los requisitos legales relevantes para la Restricción de Sustancias Peligrosas (RoHS) y la gestión de residuos de equipos eléctricos y electrónicos (WEEE). Para obtener información sobre RoHS y WEEE, visite [www.funtechinnovation.com/compliance](http://www.funtechinnovation.com/compliance).



Las baterías, los equipos electrónicos y eléctricos no deben desecharse con los residuos domésticos. Siempre que sea posible, deben ser segregados y llevados a un punto de recolección apropiado para facilitar el reciclaje y evitar posibles impactos en el medio ambiente y la salud humana. Para obtener más información, comuníquese con las autoridades locales o el lugar de compra.



## FCC Statement

This device complies with Part 15 of the FCC Rules. Operation is subject to the following two conditions: 1) this device may not cause harmful interference, and 2) this device must accept any interference received, including interference that may cause undesired operation. This equipment has been tested and found to comply with the limits for a Class B digital device, pursuant to part 15 of the FCC Rules. These limits are designed to provide reasonable protection against harmful interference in a residential installation. This equipment generates, uses and can radiate radio frequency energy. And, if not installed and used in accordance with the instructions, may cause harmful interference to radio communications. However, there is no guarantee that interference will not occur in a particular installation. If this equipment does cause harmful interference to radio or television reception, which can be determined by turning the equipment off and on, the user is encouraged to try to correct the interference by one or more of the following measures:

- Reorient or relocate the receiving antenna.
- Increase the separation between the equipment and receiver.
- Connect the equipment into an outlet on a circuit different from that to which the receiver is connected.
- Consult the dealer or an experienced radio/TV technician for help.

Warning: Where shielded interface cables or accessories have been provided with the product or specified additional components or accessories elsewhere defined to be used with the installation of the product, they must be used in order to ensure compliance with FCC. Changes or modifications to product not expressly approved by Fun Technology Innovation Inc, could void your right to use or operate your product by the FCC.

## IC statement:

### CAN ICES003 (B) / NMB003 Class (B)

This device complies with Industry Canada license exempt RSS standard(s) Operation is subject to the following two conditions:

(1) this device may not cause interference, and (2) this device must accept any interference, including interference that may cause undesired operation of the device. Cordless (Radio Transmitter) products: Section A. RSS310 (27 MHz transmitters and receivers): This Category II radio communication device complies with Industry Canada Standard RSS310. Section B. RSS210 (2.4 GHz transmitters or transceivers): This Category I radio communication device complies with RSS210 of Industry Canada.





## Resumen de la Garantía Limitada de Producto de Hardware de FunTech Innovation









FunTech Innovation garantiza que su producto de hardware estará libre de defectos en materiales y mano de obra durante el período de tiempo especificado en el paquete de su producto a partir de la fecha de compra original al por menor. Consulte la información de garantía específica sobre su producto y los procedimientos para actuar en un reclamo de garantía.

La responsabilidad total de FunTech Innovation y su recurso exclusivo por cualquier incumplimiento de la garantía serán, a opción de FunTech Innovation, reparar o reemplazar un equivalente funcional del producto, o reembolsar el precio pagado, si el hardware se devuelve al punto de compra o a cualquier otro lugar que FunTech Innovation indique junto con un recibo. Las protecciones de la garantía se suman a los derechos previstos en las leyes locales del consumidor y pueden variar entre países. Consulte la información completa de la garantía para conocer sus derechos como consumidor y las protecciones adicionales que brinda la garantía de este producto.

## Instrucciones de seguridad

Para su seguridad, lea las siguientes instrucciones antes de usar el producto. La operación incorrecta puede causar lesiones graves o daños materiales. No intente reparar el producto por su cuenta.

 <b>Advertencia</b>	
	<p>Desconecte el producto de la fuente de alimentación inmediatamente si ocurren fallos importantes.</p> <p>Los fallos importantes incluyen los siguientes:</p> <ul style="list-style-type: none"> <li>-Se desprende humo, olor peculiar o sonido anormal del producto.</li> <li>-No se muestra imagen ni sonido, o se produce un error de imagen.</li> </ul> <p>En los escenarios anteriores, no continúe usando el producto. Desconecte la fuente de alimentación inmediatamente y contacte al personal profesional para la solución de problemas.</p>
	<p>No vierta líquidos, metal u objetos inflamables en el producto.</p> <ul style="list-style-type: none"> <li>-Si se vierte líquido o metal en el producto, apague el producto y desconecte la fuente de alimentación, luego contacte al personal profesional para encontrar soluciones.</li> <li>-Preste atención a los niños cuando estén cerca del producto.</li> </ul> <p>Coloque el producto sobre una superficie estable. Una superficie inestable incluye, entre otras cosas, una superficie inclinada, un soporte inestable, un escritorio o plataforma que puedan causar vuelcos y daños.</p>
	<p>No abra la cubierta ni cambie el producto por su cuenta. En el producto se instalan componentes de alto voltaje. Al abrir la cubierta, pueden ocurrir situaciones de alto voltaje, descarga eléctrica u otras situaciones peligrosas. Si se requiere inspección, ajuste o mantenimiento, contacte al distribuidor local para obtener ayuda.</p>
	<p>Use la fuente de alimentación especificada.</p> <ul style="list-style-type: none"> <li>-Para evitar que el producto se dañe, no utilice ningún tipo de cable de alimentación que no sea el suministrado con el producto.</li> <li>-Utilice un enchufe de tres cables y asegúrese de que esté correctamente conectado a tierra.</li> <li>-Desenchufe el enchufe de la toma de corriente si el producto no se utiliza durante un período prolongado.</li> </ul> <p>Limpie el polvo y el metal del enchufe con regularidad.</p> <ul style="list-style-type: none"> <li>-Se pueden producir incendios o descargas eléctricas si el producto está encendido mientras lo limpia.</li> <li>-Desenchufe el cable de alimentación antes de limpiarlo con un paño seco.</li> </ul> <p>El puerto de salida de energía es 5V/1A para el puerto USB Tipo-A 3.0, 5V/0.5A para USB Tipo-A 2.0, 5V/3A, 9V/3A, 12V/3A, 15V/3A, 20V/3.25A para USB Tipo- C.</p>

 <b>Advertencia</b>	
	<p>No ponga objetos en la parte superior del producto.</p> <ul style="list-style-type: none"> <li>- No ponga objetos, como un recipiente para líquidos (un jarrón, maceta, cosméticos o medicamentos líquidos) en la parte superior del producto.</li> <li>- Si se derrama agua o líquido sobre el producto, puede producirse un cortocircuito y causar un incendio o una descarga eléctrica.</li> <li>- No camine ni cuegue ningún objeto sobre el producto.</li> </ul>
	<p>No instale el producto en un lugar inapropiado.</p> <ul style="list-style-type: none"> <li>- No instale el producto en lugares húmedos, como el baño, la ducha, cerca de ventanas o en exteriores donde pueda llover, nevar u otras condiciones climáticas adversas. Evite la instalación cerca del vapor de aguas termales. Los entornos anteriores pueden causar fallas en el producto o descargas eléctricas bajo condiciones extremas.</li> <li>- No coloque fuentes de fuego expuestas, como una vela encendida, en el producto.</li> </ul>
	<p>Desenchufe el enchufe durante tormentas eléctricas.</p> <ul style="list-style-type: none"> <li>- No toque el producto durante una tormenta eléctrica para evitar descargas eléctricas.</li> <li>- Instale o coloque los componentes que suministran suficiente voltaje como para causar lesiones personales fuera del alcance de los niños.</li> </ul>
	<p>No toque el cable de alimentación con las manos mojadas.</p>
	<p>No instale el producto en entornos de alta temperatura.</p> <ul style="list-style-type: none"> <li>- No instale el producto cerca de una fuente de calor, como un radiador, un acumulador de calor, una estufa u otros productos de calefacción.</li> <li>- No exponga el producto a la luz solar directa, lo que puede causar altas temperaturas y posteriores fallos en el producto.</li> </ul>
	<p>Para el transporte.</p> <ul style="list-style-type: none"> <li>- Empaque el producto para transporte o mantenimiento utilizando los cartones y material de amortiguación proporcionados con el producto.</li> <li>- Mueva el producto verticalmente durante el transporte. La pantalla u otros componentes se rompen fácilmente si el producto se mueve de manera incorrecta.</li> <li>- Antes de mover el producto, desconecte todas las conexiones externas y separe todos los productos para evitar vuelcos. Mueva el producto con cuidado para evitar que sea golpeado o aplastado, especialmente la pantalla, lo que puede causar lesiones si se rompe.</li> </ul>
	<p>No cubra ni bloquee ninguna de las aberturas de ventilación del producto.</p> <ul style="list-style-type: none"> <li>- Cualquier componente sobrecalentado puede causar un incendio, dañar el producto y acortar su vida útil.</li> <li>- No coloque el producto donde la superficie de ventilación esté cubierta.</li> <li>- No instale el producto sobre una alfombra o tela.</li> <li>- No utilice una tela, como un mantel de mesa, para cubrir el producto.</li> </ul>

 **Advertencia**

Manténgase alejado del producto cuando use una radio.  
El producto cumple con el estándar internacional EMI para evitar interferencias de radio. Sin embargo, es posible que aún existan interferencias que causen ruido en la radio. Si hay ruido en la radio, pruebe las siguientes soluciones.  
- Ajuste la dirección de la antena de la radio para evitar la interferencia del producto.

- Mantenga la radio lejos del producto.

La lente de vidrio está rota o se cae.

-En caso de rotura de la lente de vidrio, mantenga a todo el personal alejado del cubo para garantizar la seguridad.

- No realice ninguna instalación o desmontaje cuando la lente de vidrio esté rota o se caiga.

Utilice la batería correctamente.

- La corrosión galvánica, la fuga eléctrica e incluso el fuego pueden ser causados por un uso incorrecto.

Uso de la batería.

- Se recomienda usar el tipo de batería designado e instalarla con los electrodos correctos (positivo y negativo).

- No instale ni utilice una batería nueva con una usada.

- Saque la batería si el control remoto no se va a utilizar durante mucho tiempo.

- No exponga la batería a entornos sobrecalentados como la luz solar y el fuego.

- Deseche la batería usada según las regulaciones locales.

No dañe el cable de alimentación.

- No dañe, cambie, tuerza, doble o arrastre el cable de alimentación con fuerza.

- No coloque pesos (como el propio producto) sobre el cable de alimentación.

- No arrastre el cable con fuerza cuando desconecte el enchufe. Si el cable de alimentación está dañado, comuníquese con el distribuidor local para repararlo o reemplazarlo.

- El cable de alimentación en la caja de accesorios es solo para este producto. No lo use en otros productos.

Asesoramiento adicional:

- Utilice el producto en un entorno con iluminación cómoda. Es perjudicial para sus ojos mirar en un entorno demasiado brillante o demasiado oscuro.

- Descanse sus ojos después de un período de tiempo de visualización.

- Mantenga una distancia suficiente del producto para proteger sus ojos y prevenir la fatiga visual.

- Ajuste el volumen a un nivel apropiado, especialmente por la noche.

- Utilice con precaución el equipo amplificador como fuente de entrada de audio.

Si debe utilizar un equipo amplificador, la potencia de entrada no debe exceder la potencia máxima del altavoz. De lo contrario, el altavoz podría sobrecargarse y dañarse.

 **Advertencia**

 Acerca de los puertos USB.

Un puerto USB 3.0 lateral y los puertos USB 2.0 traseros cambian las conexiones según las fuentes de señal (USB tipo C u otra conexión de señal + USB tipo B).

No cambie las fuentes de señal mientras la fuente de señal esté leyendo los datos de la fuente externa conectada al puerto USB del Hub. De lo contrario, los datos o la memoria externa pueden resultar dañados.

Para cualquier pregunta relacionada con el producto / garantía, visite [www.funtechinnovation.com/support](http://www.funtechinnovation.com/support)

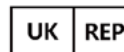

**APEX CE SPECIALISTS LIMITED**  
89 PRINCESS STREET, MANCHESTER, M1 4HT, UK

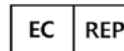

**APEX CE SPECIALISTS GMBH**  
HABICHTWEG 1 41468 NEUSS GERMANY



Vous êtes responsable de remettre tous les appareils électriques et électroniques usagés à des points de collecte correspondants.

Pour en savoir plus:  
[www.quefairemesdechets.fr](http://www.quefairemesdechets.fr)

FR