

!deao hub

Interaktiver Touchscreen

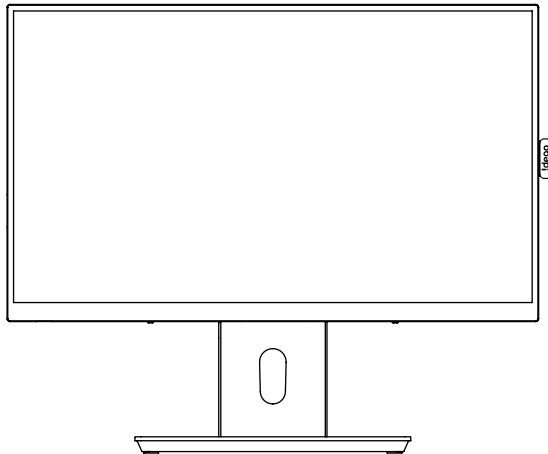

Kurzanleitung

Ideao Hub ist ein vielseitiger 24-Zoll-QHD-interaktiver Touch-Monitor, der die Art und Weise, wie Sie zusammenarbeiten, revolutionieren soll. Mit einem einfachen Stecker eines Kabels können Sie Ihren PC ganz einfach in einen riesigen Touchscreen verwandeln, Notizen auf Ihrem Dokument mit voller Windows Ink-Kompatibilität machen, die Konnektivität mit 10 I/O-Ports erweitern und das reibungsloseste Touch- und Schreiberlebnis mit Ideao Hub genießen. Entfesseln Sie Ihre Kreativität!

Packungsinhalt

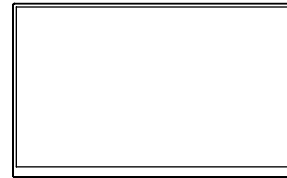

Monitor



Standhals

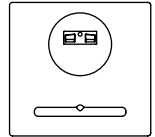

Standfuß

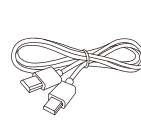

HDMI-Kabel



USB-Kabel
USB-C zu USB-C x1
USB 3.0 A zu B x1



Halschrauben x4
Schraubendreher x1



Stifthalter

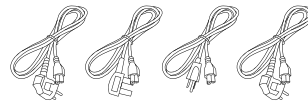

Stromkabel

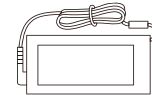

AC/DC-Adapter



Packungsinhalt

Überblick

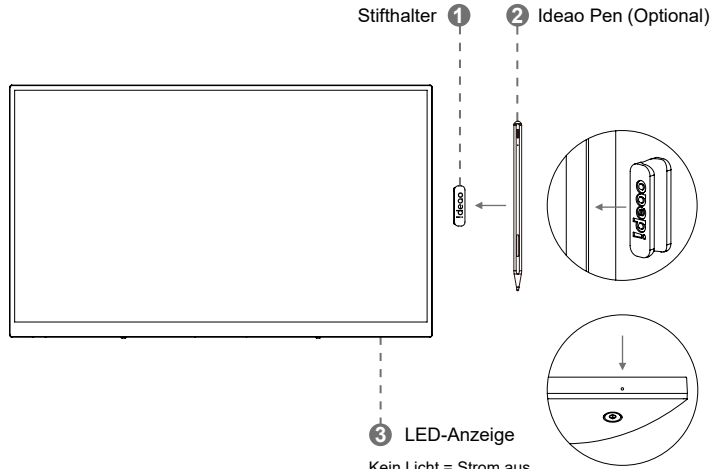

Kein Licht = Strom aus
 Rotes Licht = Standby-/Schlafmodus
 Blaues Licht = Einschalten

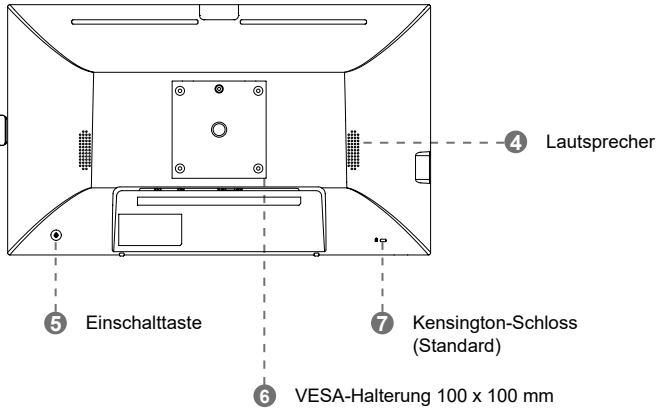

8 I/O-Anschlüsse

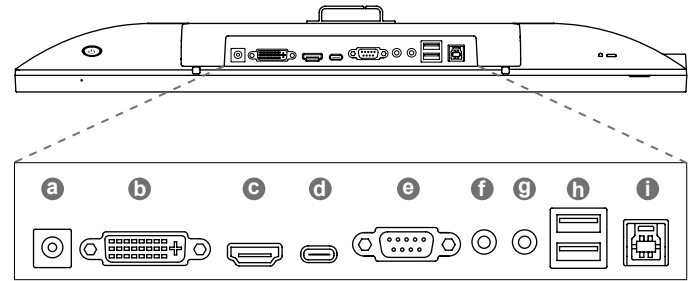

a	DC IN	Schließen Sie das Netzteil an.
b	DVI-D	Verbindet mit einem Quellgerät über ein DVI-D-Kabel.
c	HDMI	Verbindet mit einem Quellgerät über ein HDMI-Kabel.
d	USB Typ C	Verbindet mit einem Quellgerät über ein USB Typ-C-Kabel für Video, Audio, Touch und Stromversorgung.
e	VGA (D-SUB)	Verbindet mit einem Videosignalquellegerät über ein VGA-Kabel.
f	Audioeingang	Verbindet mit einem Audioeingabegerät, das mit einem VGA-Gerät verwendet wird.
g	Audioausgang	Verbindet mit einem Audioausgabegerät wie Kopfhörern.
h	USB-A 2.0	Verbunden mit einem USB-Gerät wie einem Speicherlaufwerk, einer Maus, einer Tastatur und einem Freisprechttelefon.
i	USB-B	Verbindet mit einem PC, um die Touch-Funktion zu nutzen.
j	USB-A 3.0	Verbunden mit einem USB-Gerät wie einem Speicherlaufwerk, einer Maus, einer Tastatur und einem Freisprechttelefon.

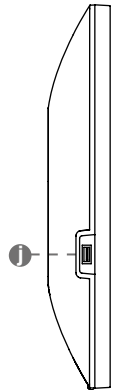

Aufstellung des Ständers

1.



Legen Sie den Monitor auf den Schaumstoff, um die Oberfläche zu schützen.

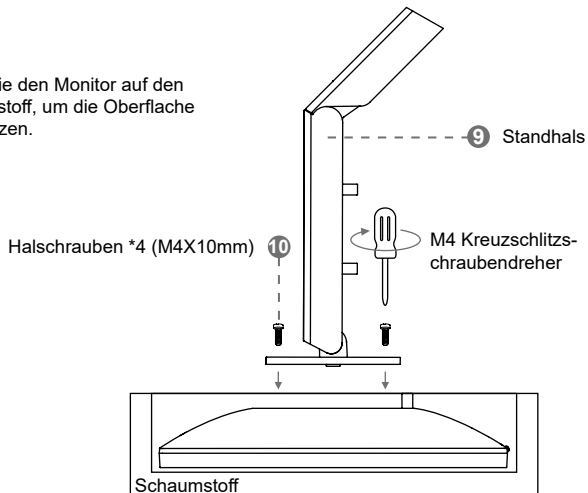

2.

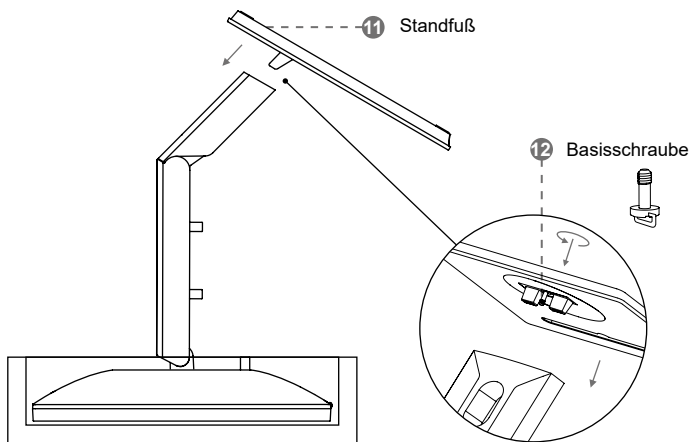

Einstellen des Ständers

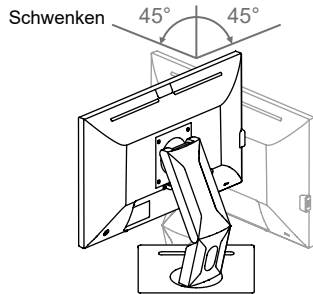

Hohe

0-133.7mm

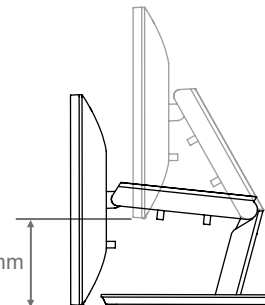

Anheben & Neigen

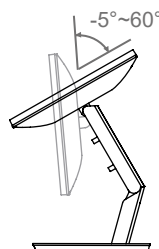

Flip

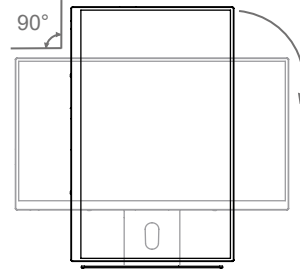

Anschließen des Ideo Hub

Stecken Sie das Netzteil vollständig in die Steckdose und stecken Sie den Netzstecker in die Seite des Produkts. Stellen Sie sicher, dass die Stromversorgung im Bereich von 100V bis 240V mit einer Frequenz von 50Hz/60Hz \pm 5% liegt.

Anschließen an einen PC oder Laptop

Verbinden Sie Ihren PC oder Laptop mit dem Ideo Hub über ein USB Typ-C-, HDMI/DVI- oder VGA-Kabel. Anschlüsse können je nach Produkt variieren.



Der Strom muss geerdet sein.

Entfernen Sie nicht den Erdungszapfen / Erdungskontakt.

Verwendung eines USB-C-Kabels

Ideao Hub

PC

USB-C  —————  USB-C







Stellen Sie sicher, dass das USB Typ-C-Ende Ihres Computers DP Alt-Modus unterstützt, um ordnungsgemäß angezeigt zu werden. Weitere Informationen finden Sie bitte in der Tabelle auf der Rückseite.

Anschließen der Geräte über ein HDMI-Kabel

Ideao Hub

PC

HDMI  —————  HDMI

USB-B  —————  USB-A



Anschließen der Geräte über ein DVI- oder VGA-Kabel

*DVI-, VGA- und Audio Kabel sind nicht im Paket enthalten.

Ideao Hub

PC

DVI / VGA  —————  DVI / VGA

USB-B  —————  USB-A

Audio-Eingang  —————  Audio-Ausgang

	Videoquelle	Audioquelle	USB-Signal für Touch-Back	Strom
USB-C	✓	✓	✓	✓
HDMI	✓	✓	X Über USB-B	X
DVI / VGA	✓	X Über Audiokabel	X Über USB-B	X

Einstellen der Bildschirmanzeige (OSD)

Wischen Sie mit zwei Fingern von der oberen rechten Ecke nach unten, um die OSD-Einstellungen anzuzeigen.

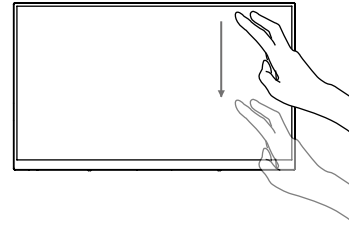

Signalquelle

Einstellbare Einstellungen für Helligkeit, Kontrast, Farbtemperatur, Anzeigeverhältnis und Lautstärke usw.



Die Computer-Touch-Steuerung ist vorübergehend deaktiviert, wenn das Einstellungsmenu OSD aktiviert ist. Verlassen Sie das OSD-Menu, um die Touch-Interaktion mit Ihrem Computer fortzusetzen.







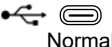

Spezifikationen

Bitte besuchen Sie <https://funtechinovation.com>

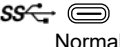
Fehlerbehebung

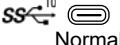
Bitte besuchen Sie <https://funtechinovation.com/faq/>

USB-C-Spezifikationstabelle

USB-C-Anschluss		Datenübertragung	Anzeige	Strom
USB 2.0 480 Mbps	 Normal	✓	X	X
	 PD aktiviert	✓	X	✓
USB 3.1 Gen 1 5 Gbps	 Normal	✓	X	X
	 PD aktiviert	✓	X	✓
USB 3.1 Gen 2 10 Gbps	 Normal	✓	X	X
	 PD aktiviert	✓	X	✓
DisplayPort 5-10 Gbps	 Normal	✓	✓	X
	 PD aktiviert	✓	✓	✓
Thunderbolt 20-40 Gbps PD aktiviert DisplayPort		✓	✓	✓

Wichtige Sicherheits-, Konformitäts- und Garantieinformationen

Lesen Sie das Handbuch vor der Verwendung des Produkts



WARNUNG VOR DER STROMVERSORGUNG!

Die Stromversorgung ist nur für den Innenbereich bestimmt. Benutzen Sie ausschließlich das Ihrem Produkt beiliegende Netzteil. Versuchen Sie nicht, ein beschädigtes Netzteil zu reparieren oder zu verwenden. Tauchen Sie das Netzteil nicht in Wasser und setzen Sie es keiner körperlichen Gewalt aus. Überprüfen Sie das Netzteil regelmäßig auf Schäden an Kabel, Stecker und Gehäuse.

AKKUWARNUNG!

Bei unsachgemäß ausgetauschten Batterien besteht die Gefahr von Auslaufen, Explosionen und Verletzungen. Bei unsachgemäß behandelten Akkus besteht die Gefahr von Bränden oder Verätzungen. Nicht zerlegen und nicht leitenden Materialien, Feuchtigkeit, Flüssigkeiten oder Hitze über 54° C (130° F) aussetzen. Verwenden oder laden Sie den Akku nicht, wenn er undicht, verfärbt, verformt oder in irgendeiner anderen Weise abnormal zu sein scheint. Lassen Sie den Akku nicht über längere Zeit entladen oder unbenutzt. Nicht kurzschließen. Ihr Gerät enthält möglicherweise einen internen, wiederaufladbaren Akku, der nicht austauschbar ist. Die Akkulaufzeit variiert je nach Nutzung. Nicht betriebsbereite Batterien sollten gemäß den örtlichen Gesetzen entsorgt werden. Wenn keine Gesetze oder Vorschriften dies regeln, entsorgen Sie Ihr Gerät in einem Elektronikabfallbehälter. Batterien von Kindern fernhalten.

Sicherheitsrichtlinien für die Verwendung von Produkten

- Öffnen oder Modifizieren Sie das Produkt nicht, außer zum Entfernen und Ersetzen des Akkus.
- Zerlegen Sie das Produkt nicht und versuchen Sie nicht, es zu reparieren.
- Dieses Produkt ist unter normalen und vernünftigerweise vorhersehbaren Betriebsbedingungen sicher.
- Wenn das Produkt nicht ordnungsgemäß funktioniert, wenden Sie sich an den autorisierten Händler.
- Das Produkt muss für jegliche Wartung oder Reparatur an den autorisierten Händler zurückgegeben werden.
- Dies ist kein Kinderprodukt und ist nicht für Kinder unter 14 Jahren gedacht.

FunTech Innovation Konformität

Für Produkt-Sicherheit, EMC, RF und Energieinformationen, besuchen Sie www.funtechinnovation.com/compliance. Wartung ist für die Produktkonformität nicht erforderlich. Dieses Produkt entspricht den relevanten gesetzlichen Anforderungen für die Beschränkung gefährlicher Stoffe (RoHS) und die Verwertung von Elektro- und Elektronikaltgeräten (WEEE). Für RoHS- und WEEE-Informationen besuchen Sie www.funtechinnovation.com/compliance.



Batterien, elektronische und elektrische Geräte sollten nicht mit dem Hausmüll entsorgt werden. Wenn möglich, sollten sie getrennt und an einem geeigneten Sammelpunkt zur Recyclingfähigkeit gebracht werden, um potenzielle Auswirkungen auf die Umwelt und die menschliche Gesundheit zu vermeiden. Für weitere Informationen kontaktieren Sie bitte Ihre örtlichen Behörden oder den Kaufort.



FCC Statement

This device complies with Part 15 of the FCC Rules. Operation is subject to the following two conditions: 1) this device may not cause harmful interference, and 2) this device must accept any interference received, including interference that may cause undesired operation. This equipment has been tested and found to comply with the limits for a Class B digital device, pursuant to part 15 of the FCC Rules. These limits are designed to provide reasonable protection against harmful interference in a residential installation. This equipment generates, uses and can radiate radio frequency energy. And, if not installed and used in accordance with the instructions, may cause harmful interference to radio communications. However, there is no guarantee that interference will not occur in a particular installation. If this equipment does cause harmful interference to radio or television reception, which can be determined by turning the equipment off and on, the user is encouraged to try to correct the interference by one or more of the following measures:

- Reorient or relocate the receiving antenna.
- Increase the separation between the equipment and receiver.
- Connect the equipment into an outlet on a circuit different from that to which the receiver is connected.
- Consult the dealer or an experienced radio/TV technician for help.

Warning: Where shielded interface cables or accessories have been provided with the product or specified additional components or accessories elsewhere defined to be used with the installation of the product, they must be used in order to ensure compliance with FCC. Changes or modifications to product not expressly approved by Fun Technology Innovation Inc, could void your right to use or operate your product by the FCC.

IC statement:

CAN ICES003 (B) / NMB003 Class (B)

This device complies with Industry Canada license exempt RSS standard(s) Operation is subject to the following two conditions:

(1) this device may not cause interference, and (2) this device must accept any interference, including interference that may cause undesired operation of the device. Cordless (Radio Transmitter) products: Section A. RSS310 (27 MHz transmitters and receivers): This Category II radio communication device complies with Industry Canada Standard RSS310. Section B. RSS210 (2.4 GHz transmitters or transceivers): This Category I radio communication device complies with RSS210 of Industry Canada.







Zusammenfassung der begrenzten Hardware-Produktgarantie von FunTech Innovation







FunTech Innovation gewährleistet, dass sein Hardwareprodukt frei von Material- und Verarbeitungsfehlern für die auf Ihrer Produktverpackung angegebene Zeit ab dem Datum des ursprünglichen Einzelhandelskaufs ist. Sehen Sie sich spezifische Garantieinformationen zu Ihrem Produkt an und erfahren Sie, wie Sie eine Garantieanspruch geltend machen können.



Die gesamte Haftung von FunTech Innovation und Ihr ausschließliches Rechtsmittel bei Verletzung der Garantie besteht darin, dass FunTech Innovation nach eigenem Ermessen das Produkt repariert oder durch ein funktionales Äquivalent ersetzt oder den bezahlten Preis erstattet, wenn die Hardware zusammen mit einem Beleg an den Kaufort oder an einen anderen von FunTech Innovation angegebenen Ort zurückgegeben wird. Garantieschutzrechte gelten zusätzlich zu den Rechten, die durch lokale Verbrauchergesetze gewährt werden, und können je nach Land variieren. Sehen Sie sich die vollständigen Garantieinformationen an, um Ihre Verbraucherrechte und die zusätzlichen Schutzmaßnahmen dieser Produktgarantie zu kennen.



Sicherheitsanweisung

Zu Ihrer Sicherheit lesen Sie bitte die folgende Anleitung, bevor Sie das Produkt verwenden. Durch unsachgemäße Handhabung können schwere Verletzungen oder Sachschäden verursacht werden. Versuchen Sie nicht, das Produkt eigenständig zu reparieren.

 Warnung	
	<p>Trennen Sie das Produkt sofort von der Stromversorgung, wenn schwerwiegende Fehler auftreten.</p> <p>Zu den schwerwiegenden Fehlern gehören folgende:</p> <ul style="list-style-type: none"> -Rauch, eigenartiger Geruch oder ungewöhnliches Geräusch tritt aus dem Produkt aus. -Kein Bild oder Ton wird angezeigt oder es tritt ein Bildfehler auf. <p>In den oben genannten Szenarien sollten Sie das Produkt nicht weiter verwenden. Trennen Sie sofort die Stromversorgung und wenden Sie sich an professionelles Personal zur Fehlerbehebung.</p>
	<p>Gießen Sie keine Flüssigkeit, Metall oder brennbare Gegenstände in das Produkt.</p> <p>-Wenn Flüssigkeit oder Metall in das Produkt gelangt, schalten Sie das Produkt aus und trennen Sie die Stromversorgung, dann wenden Sie sich an professionelles Personal für Lösungen.</p> <p>-Achten Sie auf Kinder, wenn diese in der Nähe des Produkts sind.</p>
	<p>Stellen Sie das Produkt auf eine stabile Oberfläche. Eine instabile Oberfläche umfasst unter anderem eine geneigte Ebene, einen wackeligen Ständer, Schreibtisch oder Plattform, die zum Umkippen und Beschädigen führen könnte.</p>
	<p>Öffnen Sie die Abdeckung nicht und ändern Sie das Produkt nicht eigenständig. Hochspannungskomponenten sind im Produkt installiert. Beim Öffnen der Abdeckung können Hochspannung, elektrischer Schlag oder andere gefährliche Situationen auftreten. Wenn Inspektion, Einstellung oder Wartung erforderlich ist, wenden Sie sich an den örtlichen Vertriebspartner um Hilfe.</p>
	<p>Verwenden Sie das spezifizizierte Netzgerät.</p> <ul style="list-style-type: none"> -Um Schäden am Produkt zu vermeiden, verwenden Sie ausschließlich die mit dem Produkt gelieferten Netzkabeltypen. -Verwenden Sie eine dreipolige Steckdose und achten Sie auf eine ordnungsgemäße Erdung. -Ziehen Sie den Netzstecker aus der Steckdose, wenn das Gerät über einen längeren Zeitraum nicht benutzt wird. <p>Reinigen Sie den Netzstecker regelmäßig von Staub und Metall.</p> <ul style="list-style-type: none"> •Es besteht Brand- oder Stromschlaggefahr, wenn das Gerät eingeschaltet ist, während Sie es reinigen. • Ziehen Sie den Netzstecker heraus, bevor Sie ihn mit einem trockenen Tuch reinigen. <p>Der Stromausgang ist 5V/1A für den USB Typ-A 3.0 Anschluss, 5V/0.5A für USB Type-A 2.0, 5V/3A, 9V/3A, 12V/3A, 15V/3A, 20V/3.25A für USB Type-C.</p>

 Warnung	
	<p>Legen Sie keine Gegenstände oben auf das Produkt.</p> <ul style="list-style-type: none"> - Legen Sie keine Gegenstände wie einen Behälter für Flüssigkeiten (eine Vase, Blumentopf, Kosmetika oder flüssige Medizin) oben auf das Produkt. - Wenn Wasser oder Flüssigkeit auf das Produkt verschüttet wird, kann es zu einem Kurzschluss kommen und Feuer oder elektrischen Schlag verursachen. - Gehen Sie nicht auf das Produkt oder hängen Sie keine Gegenstände daran.
	<p>Installieren Sie das Produkt nicht an einem ungeeigneten Ort.</p> <ul style="list-style-type: none"> - Installieren Sie das Produkt nicht an feuchten Orten wie dem Badezimmer, dem Duschraum, in der Nähe von Fenstern oder im Freien, wo es regnen, schneien oder andere raue Wetterbedingungen geben kann. Vermeiden Sie die Installation in der Nähe von heißem Queldampf. Die vorherigen Umgebungen können unter extremen Bedingungen zu Fehlfunktionen des Produkts oder zu einem elektrischen Schlag führen. - Stellen Sie keine offene Feuerquelle, wie beispielsweise eine brennende Kerze, auf das Produkt.
	<p>Ziehen Sie bei Gewitter den Netzstecker.</p> <ul style="list-style-type: none"> - Berühren Sie das Produkt während eines Gewitters nicht, um einen elektrischen Schlag zu vermeiden. - Installieren oder platzieren Sie Komponenten, die eine hohe Spannung liefern können und persönliche Verletzungen verursachen können, außerhalb der Reichweite von Kindern.
	<p>Berühren Sie das Netzkabel nicht mit nassen Händen.</p>
	<p>Installieren Sie das Produkt nicht in Umgebungen mit hoher Temperatur.</p> <ul style="list-style-type: none"> - Installieren Sie das Produkt nicht in der Nähe einer Wärmequelle wie einem Heizkörper, einem Wärmespeicher, einem Herd oder anderen Heizprodukten. - Setzen Sie das Produkt nicht direktem Sonnenlicht aus, da dies zu hohen Temperaturen und anschließenden Fehlern im Produkt führen kann.
	<p>Für den Transport.</p> <ul style="list-style-type: none"> - Verpacken Sie das Produkt für den Transport oder die Wartung mit den mitgelieferten Kartons und Polstermaterialien. - Bewegen Sie das Produkt während des Transports vertikal. Der Bildschirm oder andere Komponenten können leicht beschädigt werden, wenn das Produkt unsachgemäß bewegt wird. - Trennen Sie vor dem Bewegen des Produkts alle externen Verbindungen und entfernen Sie alle Produkte zur Verhinderung von Umkippen. Bewegen Sie das Produkt vorsichtig, um zu verhindern, dass es geschlagen oder gequetscht wird, insbesondere der Bildschirm, der bei Beschädigung Verletzungen verursachen kann.

 Warnung	
	<p>Decken Sie keine Lüftungsschlitze am Produkt ab oder blockieren Sie sie.</p> <ul style="list-style-type: none"> - Überhitzte Komponenten können Brände verursachen, das Produkt beschädigen und die Lebensdauer verkürzen. - Legen Sie das Produkt nicht dort hin, wo die Lüftungsfläche abgedeckt wird. - Installieren Sie das Produkt nicht auf einem Teppich oder Stoff. - Verwenden Sie keinen Tischdeckenstoff, um das Produkt abzudecken.
	<p>Halten Sie sich vom Produkt fern, wenn Sie ein Radio verwenden.</p> <p>Das Produkt entspricht dem internationalen EMI-Standard, um Funkstörungen zu vermeiden. Es können jedoch weiterhin Störungen auftreten und zu Geräuschen im Radio führen. Wenn Geräusche im Radio auftreten, versuchen Sie die folgenden Lösungen.</p> <ul style="list-style-type: none"> - Passen Sie die Ausrichtung der Radioantenne an, um Störungen durch das Produkt zu vermeiden. - Halten Sie das Radio vom Produkt fern. <p>Die Glaslinse ist gebrochen oder fällt ab.</p> <ul style="list-style-type: none"> - Im Falle eines Glaslinsenbruchs halten Sie alle Personen von der Box fern, um die Sicherheit zu gewährleisten. - Führen Sie keine Installation oder Demontage durch, wenn die Glaslinse gebrochen oder abgefallen ist. <p>Verwenden Sie die Batterie korrekt.</p> <ul style="list-style-type: none"> - Galvanische Korrosion, elektrische Leckage und sogar Feuer können durch unsachgemäße Nutzung verursacht werden. <p>Batterienutzung.</p> <ul style="list-style-type: none"> - Es wird empfohlen, den vorgeschriebenen Batterietyp zu verwenden und die Batterie mit den korrekten Elektroden (positiv und negativ) zu installieren. - Installieren und verwenden Sie keine neue Batterie mit einer gebrauchten. - Nehmen Sie die Batterie heraus, wenn die Fernbedienung längere Zeit nicht verwendet wird. - Setzen Sie die Batterie keinen überhitzten Umgebungen wie Sonnenlicht und Feuer aus. - Entsorgen Sie die gebrauchte Batterie gemäß Ihren lokalen Vorschriften. <p>Beschädigen Sie das Netzkabel nicht.</p> <ul style="list-style-type: none"> • Das Netzkabel darf nicht beschädigt, verändert, verdreht, geknickt oder gewaltsam gezogen werden. • Legen Sie keine Gewichte (wie z. B. das Gerät selbst) auf das Netzkabel. • Ziehen Sie nicht gewaltsam am Kabel, wenn Sie den Netzstecker ziehen. Wenn das Netzkabel beschädigt ist, wenden Sie sich bitte an den örtlichen Händler, um es zu reparieren oder zu ersetzen. • Das Netzkabel im Zubehörkarton ist nur für dieses Produkt bestimmt. Verwenden Sie es nicht für andere Produkte.

 Warnung	
	<p>Zusätzliche Ratschläge:</p> <ul style="list-style-type: none"> • Verwenden Sie das Produkt in einer Umgebung mit angenehmem Licht. Es ist schädlich für Ihre Augen, in einer zu hellen oder zu dunklen Umgebung zu sehen. • Entspannen Sie Ihre Augen nach einer bestimmten Zeit des Sehens. • Halten Sie ausreichend Abstand zum Produkt, um Ihre Augen zu schützen und Augenbelastungen vorzubeugen. • Passen Sie die Lautstärke auf ein angemessenes Niveau an, besonders nachts. • Verwenden Sie Verstärkerausrüstung als Audio-Eingangsquelle mit Vorsicht. Wenn Sie Verstärkerausrüstung verwenden müssen, sollte die Eingangsleistung die maximale Lautsprecherleistung nicht überschreiten. Andernfalls kann der Lautsprecher überlastet und beschädigt werden. <p>Zu den USB-Anschlüssen</p> <p>Ein seitlicher USB 3.0-Anschluss und hintere USB 2.0-Anschlüsse schalten die Verbindungen basierend auf den Signalquellen um. (USB-Typ C oder andere Signalverbindungen + USB-Typ B). Bitte wechseln Sie nicht die Signalquelle, während die Signalquelle die Daten von der externen Quelle liest, die an den USB-Port des Hubs angeschlossen ist. Andernfalls können die Daten oder der externe Speicher beschädigt werden.</p>

Für Fragen zu Produkten / Garantie besuchen Sie bitte www.funtechinnovation.com/support

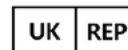

APEX CE SPECIALISTS LIMITED
89 PRINCESS STREET, MANCHESTER, M1 4HT, UK

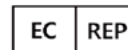

APEX CE SPECIALISTS GMBH
HABICHTWEG 1 41468 NEUSS GERMANY



Vous êtes responsable de remettre tous les appareils électriques et électroniques usagés à des points de collecte correspondants.

Pour en savoir plus:
www.quefairemesdechets.fr

FR